

# Günstige und saubere Energie für Ihre Immobilie

Machen Sie Ihr Eigentum mit unserer Hilfe fit für die Zukunft. Wir kümmern uns um die komplette Energieversorgung. Sie haben keine Arbeit und schonen die Umwelt genauso wie Ihr Portemonnaie.

## Ihre Vorteile

Entscheiden Sie sich für das effiziente und kostengünstige Energie-Contracting: Wir übernehmen die bedarfsgerechte Versorgung Ihrer Liegenschaft mit Kälte, Wärme, Strom oder Druckluft. Dafür suchen wir die passenden Technologien aus, installieren diese und betreiben sie langfristig. Wir setzen nur moderne, effiziente Technologien ein, die den rechtlichen Anforderungen der Energieeinsparverordnung (EnEV) entsprechen. Bei Neubauten reduzieren Sie mit Contracting die Baukosten, denn Sie ersparen sich die Investition in die Heizungsanlage.

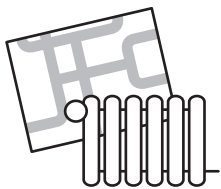

Wir planen, erneuern und optimieren die Heizungsanlage Ihrer Immobilie.



Wir tragen alle Investitions-, Betriebs- und Wartungskosten.



Wir kümmern uns um den langfristigen Betrieb.

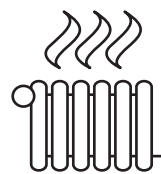

Wir liefern den Nutzern der Immobilie Wärme.



Wir versorgen die Nutzer mit Strom aus Eigenproduktion.

### **Kostenfrei**

Sie zahlen nichts für die Anschaffung moderner, umweltschonender Energiesysteme.

### **Bequem**

Sie haben keinerlei Arbeit mit Anlagenbetrieb und -überwachung. Das übernehmen wir.

### **Umlegbar**

Sie können die Contractingkosten zu 100 Prozent auf Ihre Mieter umlegen.

### **Lukrativ**

Sie steigern die Attraktivität Ihrer Immobilie durch dauerhaft günstige Energiepreise.

# Energie-Bausteine für Ihr Gebäude

Wir analysieren Ihre Immobilie und kombinieren die optimalen Bausteine für eine effiziente Energieversorgung.

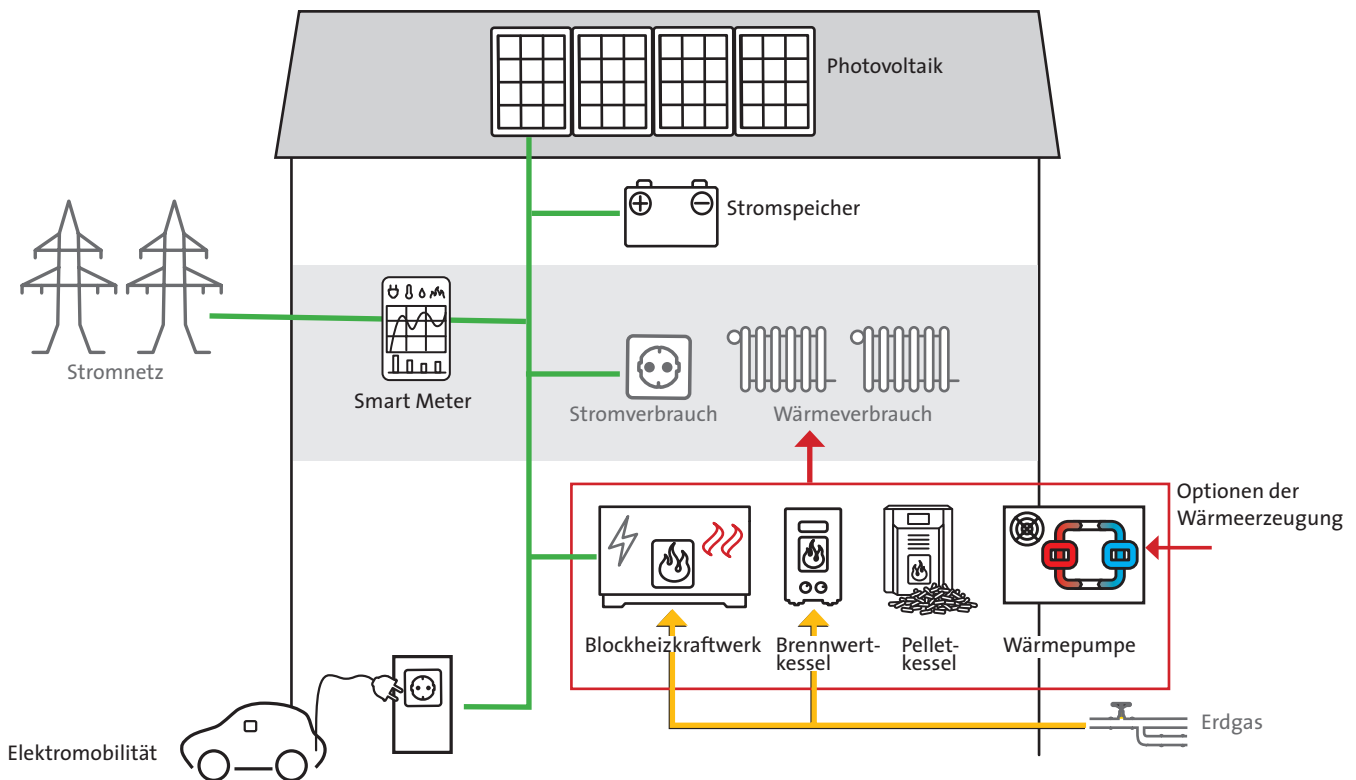

## Mieterstrommodelle

Für den 9.000 Quadratmeter großen IFAGE-Gewerbepark „Unter den Eichen 7“ in Wiesbaden haben wir 2015 ein nachhaltiges Energiekonzept entwickelt. Die Immobilie verfügt nun über zwei moderne Blockheizkraftwerke (BHKW), die Strom und Wärme erzeugen. Zwei effiziente Spitzenlastkessel unterstützen die BHKW an sehr kalten Tagen bei der Wärmeerzeugung. Eine Photovoltaik-Anlage auf dem Dach des Gebäudes erzeugt zusätzlichen Strom, der in einer Redox-Flow-Batterie gespeichert und bei Bedarf genutzt wird. Dank des Mieterstrommodells nutzen fast alle Gewerbetreibenden am Standort „Unter den Eichen“ günstigen Strom aus dem eigenen Keller.

## Quartierskonzepte

Auf Wunsch entwerfen wir für Sie integrierte Konzepte (Wärme, Strom, E-Mobilität) mit E-Tankstellen für einzelne Immobilien oder ganze Quartiere. Sie profitieren von preiswertem Strom und Wärme.

Kontaktieren Sie uns gerne. Wir finden die optimale Lösung für Ihre Immobilie.



ABO Wind AG  
Unter den Eichen 7  
65195 Wiesbaden  
Florian Dahl  
(0611) 267 65-681  
florian.dahl@abo-wind.de  
www.abo-wind.de



ABO Wind ist Mitglied im Verband für Wärmelieferung e.V. (VfW)

